

Istruzioni per un avviamento veloce

107838 Rev. *

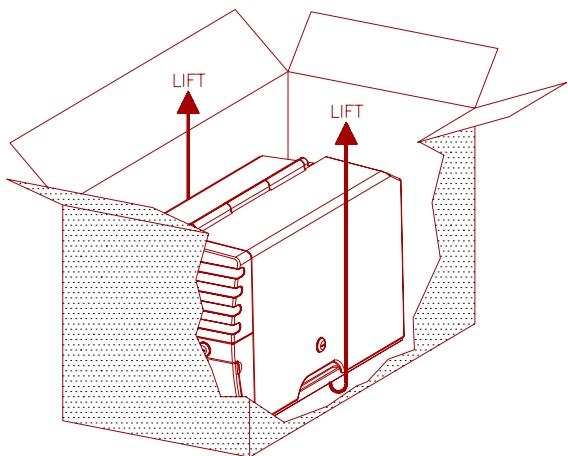

1. Disimballare la stampante con adeguata assistenza. Conservare il materiale di imballaggio.
2. Scegliere un'ubicazione per la stampante con le seguenti caratteristiche:
 - Una superficie piana in grado di sostenere idoneamente il peso della stampante.
 - Vicino a una presa di corrente con messa a terra.
 - Spazio libero sufficiente: 8 cm a sinistra, 27 cm a destra, 38 cm in alto, 2 cm dietro.
 - Lontano da illuminazione eccessiva, temperature troppo alte o basse e umidità, sporcizia e polvere.

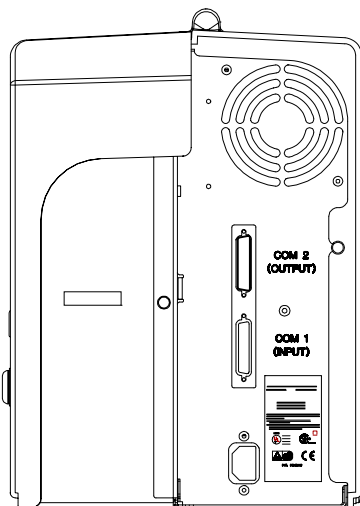

COM1

Connettore di cavo di alimentazione

Sportello del RAC 1

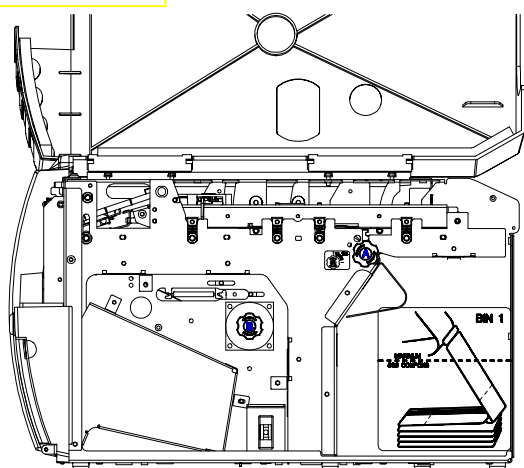

Manopola di caricamento 'A'

RAC 1

3. Allineare la base anteriore della stampante con il bordo del tavolo per consentire allo sportello del RACCOGLITORE di aprirsi completamente e rimanere aperto senza intralciare.
4. Collegare il connettore seriale RS-232 dell'host alla porta seriale **COM1** della stampante che si trova sul retro della stessa (il connettore in basso).
5. Collegare un cavo di alimentazione in corrente alternata dotato di messa a terra alla presa murale in corrente alternata e alla presa di corrente alternata della stampante sul retro della stessa.
6. Usando una delle chiavi fornite, aprire lo **sportello del RAC 1** che si trova a destra sulla stampante.
7. Aprire completamente lo sportello fino ad appoggiarlo sul lato sinistro della stampante.
8. Caricare i biglietti ATB-2 (**MASSIMO 500**) orientati come mostrato nell'etichetta delle istruzioni "**RAC 1**" che si trova sul RACCOGLITORE .

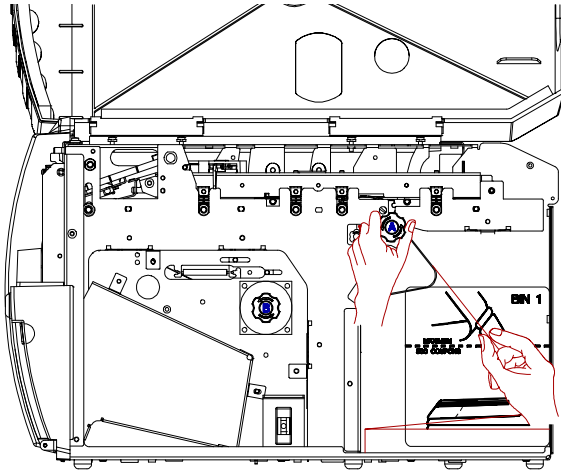

Tasto Funzione ←

Tasto Invio

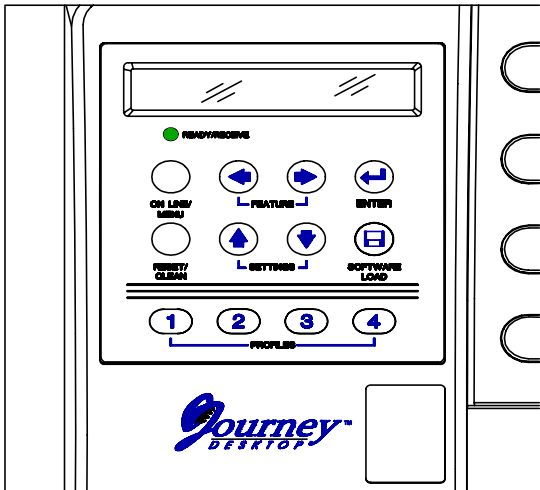

9. Inserire l'estremità della linguetta per graffatura dei coupon nella fessura di ingresso del rullo con il lato stampato del coupon rivolto verso il basso.
10. Girare la manopola verde di caricamento dei coupon 'A' di un quarto di giro in senso antiorario come indicato sull'etichetta a destra della stessa.
11. Chiudere a chiave lo sportello del RACCOGLITORE 1.
12. Accendere la stampante usando l'interruttore che si trova sul lato sinistro verso il retro. Mettere l'interruttore in posizione '1' (verso il davanti) per accendere la stampante.
13. Attendere che il test autodiagnostico all'accensione giunga a termine. La prima riga del display del tastierino dovrebbe indicare 'On Line:' una volta completato il test.
14. Mettere la stampante off line premendo il tasto **ON LINE/MENU**.
15. Premere il tasto '**FUNZIONE**' ← (freccia sinistra) una volta per selezionare la funzione "Stampa 1 coupon di prova".
16. Premere il tasto "**INVIO**".
17. Verrà stampato un coupon di prova con una figura di caratteri a onda e una figura di test magnetico sulla striscia magnetica.
18. Se non si verificano errori durante questo test, premere il tasto **ON LINE/ MENU** per mettere la stampante 'On Line:'. La stampante è pronta per essere configurata dall'host.